



鷺沼台スカイマンション 503号室

間取り/3LDK
専有面積/58.80㎡
バルコニー/6.72㎡

販売価格 **3,330** (税込) 万円

- ◆新規内装リノベーション住戸(令和7年2月28日完工)
- ◆新耐震基準 ◆閑静な住宅街
- ◆南東向き最上階住戸につき陽当たり良好



▲外観

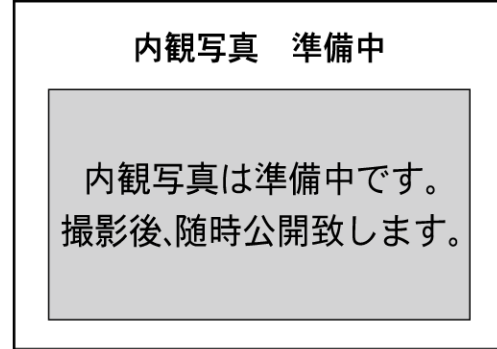

▲リビング

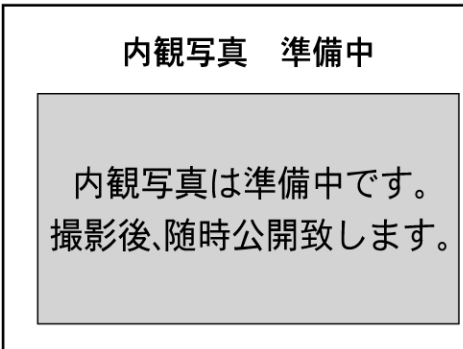

▲キッチン

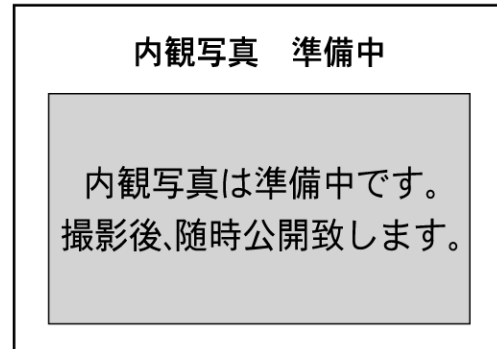

▲ユニットバス

物件概要		Outline	
■ 所在地:川崎市宮前区土橋4-9-12	■ 土地権利:所有権	■ 土地面積:(公簿)983.00㎡	
■ 共有持分:5.880/156.246	■ 用途地域:第2種住居地域・第2種中高層住居専用地域	■ 所在階:5階	
■ 専有面積:58.80㎡(壁芯)	■ バルコニー:6.72㎡	■ 間取り:3LDK	■ 総戸数:25戸
■ 規模:地下1階付地上5階建	■ 構造:鉄筋コンクリート造	■ 建築年月:昭和57年9月	
■ 分譲会社:日興不動産㈱	■ 施工会社:東急建設㈱	■ 管理会社:グローブシップ㈱	
■ 管理形態:全部委託	■ 管理人状況:日勤管理	■ 管理費:月額11,900円	
■ 修繕積立金:月額10,710円	■ ペット飼育:不可	■ E V:有	■ ガス:都市ガス
■ 給水:公営水道	■ 排水:公共下水	■ 駐車場:確認中	
■ バイク置場:確認中	■ 駐輪場:確認中	■ 現況:空室	■ 引渡:相談
■ その他:※司法書士は当社指定となります。			

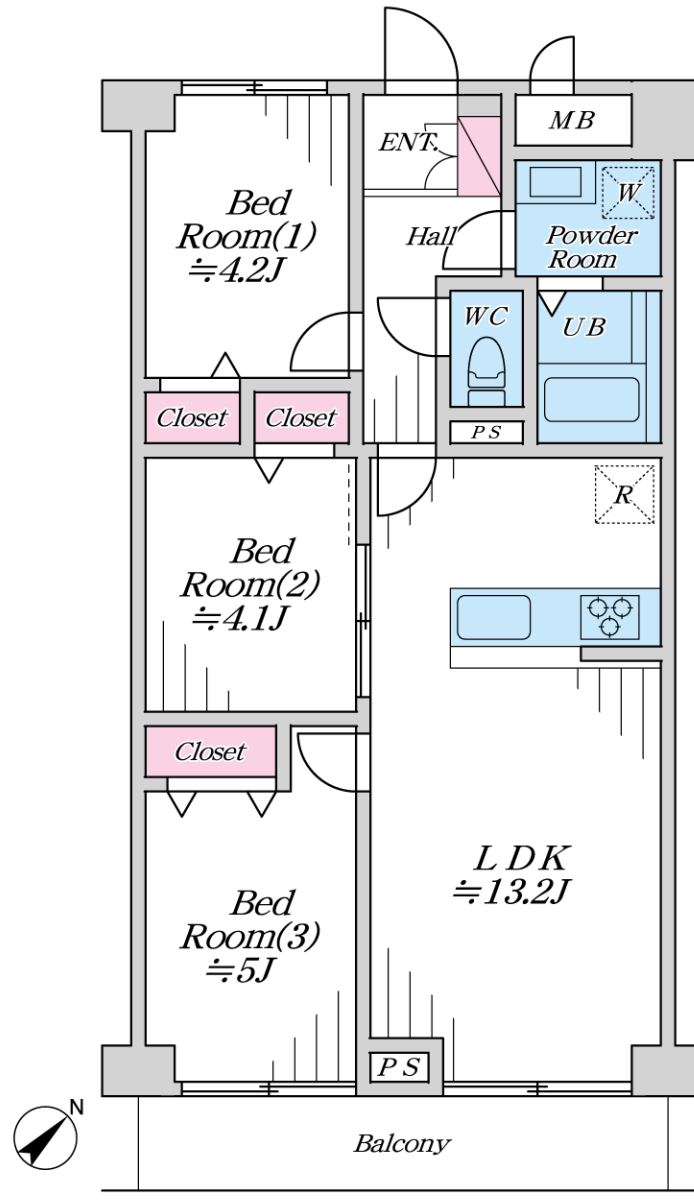

※図面と現況が異なる場合は現況を優先します。
※工事内容は弊社規格によります。

「安心のアフターサービス保証付き」
全てのお客様へ満足のいく住まいを提供します

交通

- 東急田園都市線 『鷺沼』 駅 徒歩13分
- 東急田園都市線 『宮前平』 駅 徒歩17分

物件ポイント

- 管理体制良好・宅配ボックス有
- 土橋小学校・宮前平中学校・学区域

新規リノベーション内容

Planner/Kawamoto

- フローリング新規張替
- 建具新規交換
- 配管更新(給水・給湯管・追焚き管)
- 給湯器新規交換
- システムキッチン新規交換(食洗機付・浄水機能付)
- UB新規交換(追焚き機能・浴室換気乾燥暖房機付)
- 洗面化粧台新規交換
- トイレ新規交換(洗浄機能付)
- 全室クロス新規張替
- 洗面・トイレ・玄関土間 塩ビタイル新規施工
- 照明器具設置
- ハウスクリーニング等

Life information

- ◆ ローソン川崎土橋二丁目店まで徒歩4分(約301m)
- ◆ セブンイレブン川崎土橋南店まで徒歩7分(約486m)
- ◆ クリエイトSD川崎土橋店まで徒歩12分(約912m)
- ◆ 業務スーパー宮前店まで徒歩22分(約1.7km)
- ◆ 土橋小学校まで徒歩11分(約837m)
- ◆ 宮前平中学校まで徒歩19分(約1.5km)



株式会社アクロス・シティ 横浜支店

AKROS-CITY

担当 彦坂 080-4881-1737
hikosaka@akros-city.co.jp

取引態様:売主
手数料:3%(税込)

買取強化中

中古マンション・中古戸建・戸建用地
旧耐震物件・引渡猶予・即時決済可

TEL 045-264-6626
FAX 045-264-6627

国土交通大臣(1)第9873号

〒231-0012 神奈川県横浜市中区相生町6-100

右のQRコードから!

物件確認 内見申請

広告承諾 資料請求



リフォーム工事期間中の下見・案内に関してや
QRコードでの手続きが苦手な方は、
直接担当までご連絡ください。