



ライオンズマンション小机第6 306号室

間取り/1SLDK
専有面積/51.35㎡
バルコニー/6.60㎡

販売価格 **1,798** (税込) 万円

- ◆新規内装リノベーション(令和6年12月25日完工)
- ◆ペット飼育可(細則有)
- ◆オートロック付きマンション!

「安心のアフターサービス保証付き」
全てのお客様へ満足のいく住まいを提供します

交通

■JR横浜線『小机』駅 徒歩19分

物件ポイント

- 小机駅・新横浜駅行きのバス停まで徒歩1分
- 2022年大規模修繕工事実施済み(外壁等)
- 大京アステージ管理物件

新規リノベーション内容

Planner/Kawamoto

- フローリング新規張替(ノダ製)
- 建具新規交換(ノダ製・大建製)
- 給湯器新規交換
- システムキッチン新規交換(浄水機能付)
- UB新規交換(浴室換気乾燥暖房機付)
- 洗面化粧台新規交換
- 配管更新(給水管・給湯管)
- トイレ新規交換(洗浄機能付)
- 全室クロス新規貼替
- 洗面・トイレ・玄関土間 塩ビタイル新規施工
- 照明器具設置
- ハウスクリーニング等

Life information

- ◆リコス小机駅前店まで徒歩19分(約1,500m)
- ◆クリエイトSD緑東本郷店まで徒歩10分(約756m)
- ◆ローソン新港北宮原店まで徒歩2分(約86m)



▲外観



▲リビング



▲キッチン



▲ユニットバス

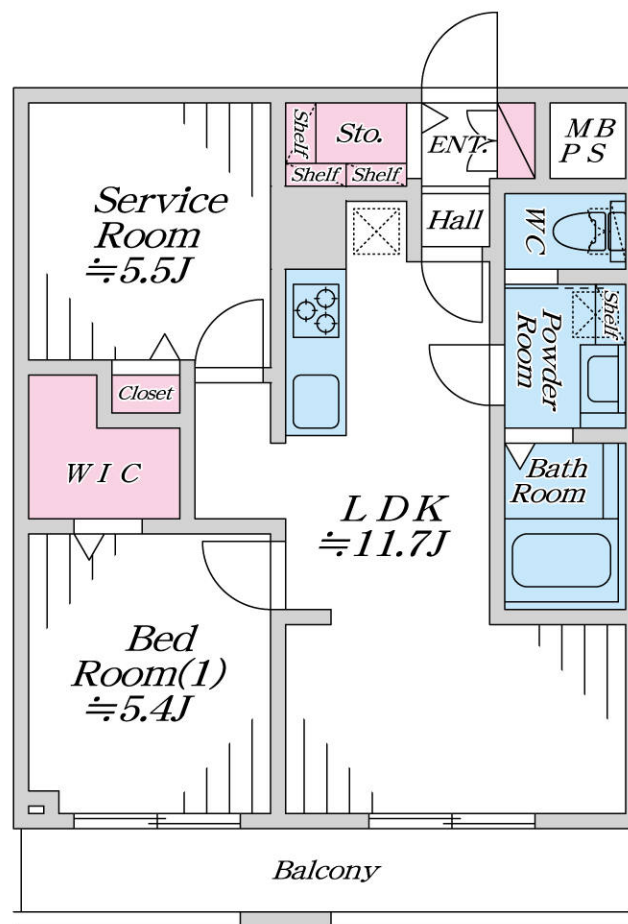

※図面と現況が異なる場合は現況を優先します。
※工事内容は弊社規格によります。

物件概要		Outline	
■ 所在地: 横浜市港北区小机町53-5	■ 土地権利: 所有権	■ 共有持分: 368/10,000	■ 用途地域: 第2種住居地域
■ 土地面積(公簿): 779.42㎡	■ 専有面積: 51.35㎡(壁芯)	■ 所在階: 3階	■ バルコニー: 6.60㎡
■ 間取り: 1SLDK	■ 総戸数: 26戸	■ 構造: 鉄筋コンクリート造	■ 規模: 地上4階建
■ 建築年月: 昭和57年7月	■ 分譲会社: 大京	■ 管理会社: 大京アステージ	■ 施工会社: 駿河建設㈱
■ 管理費: 月額11,400円	■ 修繕積立金: 月額16,230円	■ 管理形態: 全部委託	■ 管理人状況: 巡回管理
■ 電気: 一括受電方式でない	■ 給水: 公営水道	■ E: V: 無	■ ガス: 集中プロパン
■ 駐輪場: 有 無償	■ 現況: 空室	■ 排水: 公共下水	■ 引渡: 即時
■ その他: ※司法書士は当社指定となります。			

株式会社アクロス・シティ 横浜支店 取引態様: 売主 手数料: 3%(税込)

AKROS-CITY 担当 花島 090-3519-3431 hanashima@akros-city.co.jp

買取強化中 中古マンション・中古戸建・戸建用地 旧耐震物件・引渡猶予・即時決済可

TEL 045-264-6626 FAX 045-264-6627 国土交通大臣(1)第9873号 〒231-0012 神奈川県横浜市中区相生町6-100

右のQRコードから!

物件確認 内見申請 広告承諾 資料請求

リフォーム工事期間中の下見・案内に関してやQRコードでの手続きが苦手な方は、直接担当までご連絡ください。