

- ◆三方向角(南東、南西、北西)住戸につき陽当り・眺望良好!!
- ◆ペット飼育可!!(細則有)
- ◆総戸数101戸のビッグコミュニティ



▲外観



▲リビング



▲キッチン



▲ユニットバス

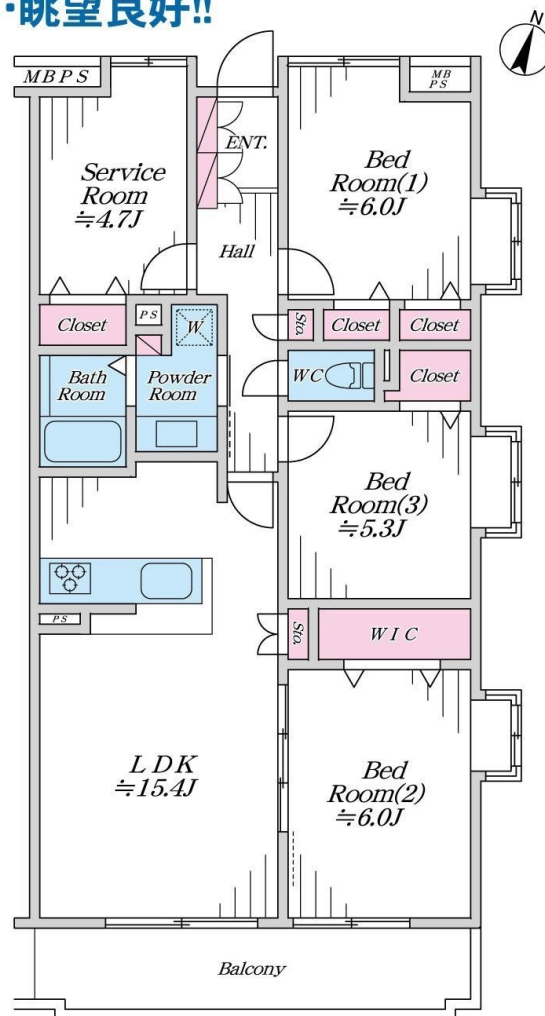

※写真内の家具備品等は販売価格に含まれません。
 ※図面と現況が異なる場合は現況を優先します。
 ※工事内容は弊社規格によります。

「安心のアフターサービス保証付き」
 全てのお客様へ満足のいく住まいを提供します

交通

■東武東上線『みずほ台』駅 徒歩20分

物件ポイント

- 新規内装リノベーション
- 84.45㎡のゆったりとした3S LDK
- 共用オートロック、宅配ボックス有
- 人気のカウンターキッチン
- LDK、各居室エアコン設置可能
- 各居室にクローゼット付き

新規リノベーション内容

Planner/Koshi

- フローリング新規張替
- 建具新規交換
- 配管更新(給水管・給湯管・追焚き管)
- システムキッチン新規交換
(食洗機・浄水機能付)
- UB新規交換
(追焚き機能・浴室換気乾燥暖房機付)
- 洗面化粧台新規交換
- トイレ新規交換(洗浄機能付)
- 全室クロス新規貼替
- 洗面・トイレ・玄関土間 塩ビタイル新規施工
- 照明器具設置
- ハウスクリーニング等

Life information

- ◆ファミリーマート三芳藤久保店まで徒歩7分(約550m)
- ◆スギドラッグ三芳町店まで徒歩8分(約630m)
- ◆アクロスプラザ三芳まで徒歩27分(約2.1km)
- ◆ケーヨーデイツー三芳店まで徒歩15分(約1.2km)
- ◆からさわ公園まで徒歩10分(約790m)
- ◆新開公園まで徒歩12分(約910m)
- ◆唐沢小学校まで徒歩6分(約450m)
- ◆三芳東中学校まで徒歩4分(約260m)

物件概要		Outline
■ 所在地: 埼玉県入間郡三芳町大字藤久保541-11	■ 土地権利: 所有権	■ 土地面積(公簿): 4,124.43㎡
■ 共有持分: 8,445/776,917	■ 用途地域: 工業地域	■ 所在階: 2階
■ バルコニー: 9.09㎡	■ 間取り: 3S LDK	■ 専有面積: 84.45㎡(壁建)
■ 構造: 鉄筋コンクリート造陸屋根8階建	■ 建築年月: 平成4(1992)年3月	■ 規模: 地上8階建
■ 分譲会社: 株式会社エルカクエイ	■ 施工会社: 東急工建株式会社	
■ 管理会社: 株式会社大京アステージ	■ 管理形態: 全部委託	■ 管理人状況: 日勤
■ 管理費: 月額12,000円	■ 修繕積立金: 月額14,530円	■ 自治会費: なし
■ E V: 有	■ ガス: 都市ガス	■ 電気: 一括受電方式でない
■ 給水: 公営水道	■ 排水: 公共下水道	
■ 駐車場: 有(平面: 10,000円/月、機械式: 8,000~9,000円/月) ※1	■ バイク置場: 有 600円/月 ※1	
■ 駐輪場: 有 200円/月 ※1	■ 現況: 空室	■ 引渡: 相談
■ その他: ※司法書士は当社指定となります。 ※1 空き状況は管理会社に要確認		

株式会社アクロス・シティ
 AKROS-CITY
 担当 西尾 080-9608-6471
 nishio@akros-city.co.jp

取引態様: 売主
 手数料: 3%(税込)

買取強化中 中古マンション・中古戸建・戸建用地
 旧耐震物件・引渡猶予・即時決済可

TEL 03-6304-0518
 FAX 03-6304-0500
 国土交通大臣(1)第9873号
 〒160-0023 東京都新宿区西新宿7-5-25 西新宿プライムスクエア7階

右のQRコードから!

物件確認 内見申請
 広告承諾 資料請求

リフォーム工事期間中の下見・案内に関してやQRコードでの手続きが苦手な方は、直接担当までご連絡ください。