



篠原コーポラスD棟 311号室

間取り/2LDK
専有面積/58.59㎡
バルコニー/不明

販売価格 **2,080** (税込) 万円

- ◆新規内装リノベーション(令和6年6月15日完工)
- ◆6路線利用可のビックターミナル
- ◆総戸数418戸の5棟からなる大規模マンション



▲外観



▲リビング



▲キッチン



▲ユニットバス

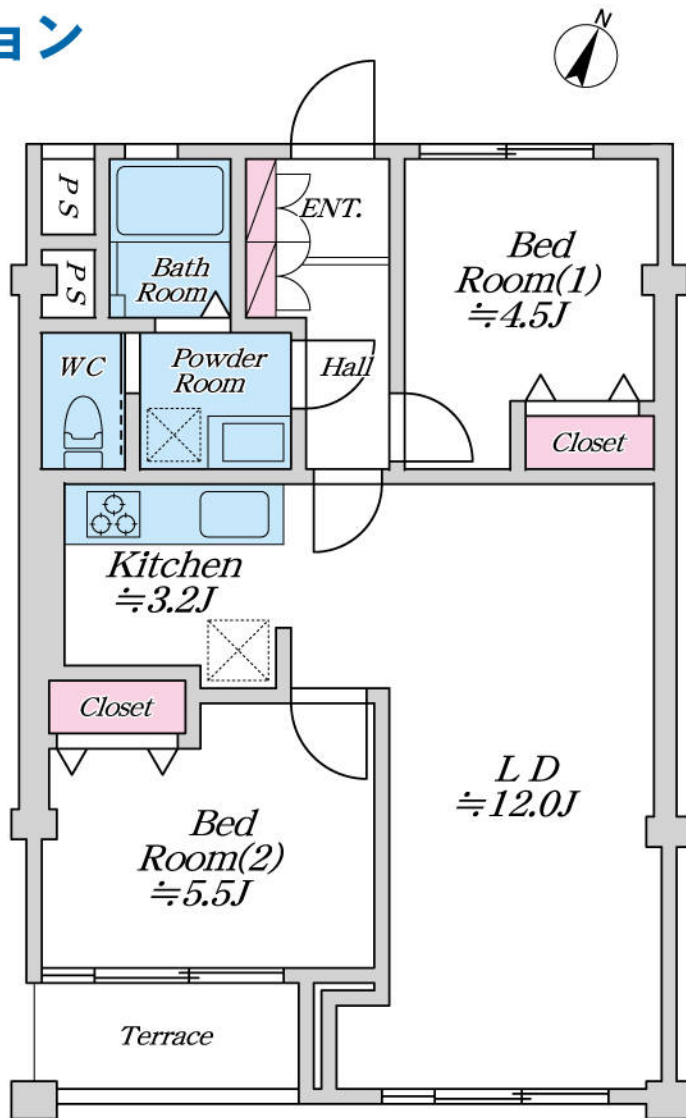

※写真内の家具備品等は販売価格に含まれません。
※図面と現況が異なる場合は現況を優先します。
※工事内容は弊社規格によります。

「安心のアフターサービス保証付き」
全てのお客様へ満足のいく住まいを提供します

交通

- J R 横浜線 『新横浜』 駅 徒歩10分
- 東海道・山陽新幹線 『新横浜』 駅 徒歩10分
- 東急新横浜線・東急日黒線・相鉄新横浜線 『新横浜』 駅 徒歩10分
- 横浜市営地下鉄ブルーライン 『岸根公園』 駅 徒歩10分

物件ポイント

- 南東向きにつき日当たり良好
- 車通りが少なく静かな住環境

新規リノベーション内容

Planner/Mura

- フローリング新規張替(ノダ製)
- 建具新規交換(ダイケン製)
- 配管更新(給水管・給湯管・追焚き管)
- 給湯器新規交換
- システムキッチン新規交換(LIXIL製・浄水機能付)
- UB新規交換(LIXIL製・追焚き機能付)
- 洗面化粧台新規交換(Panasonic製)
- トイレ新規交換(LIXIL製・洗浄機能付)
- 全室クロス新規貼替
- 洗面・トイレ・玄関土間 塩ビタイル新規施工
- 照明器具設置
- ハウスクリーニング等

Life information

- ◆篠原西小学校まで徒歩9分(約668m)
- ◆篠原中学校まで徒歩8分(615m)
- ◆まいばすけっと横浜篠原町店まで徒歩11分(約827m)
- ◆ローソン岸根公園店まで徒歩10分(約790m)

物件概要 Outline

- | | | |
|--------------------------|----------------------|---------------------|
| ■ 所在地:神奈川県横浜市港北区篠原町974-1 | ■ 土地権利:所有権 | ■ 共有持分:100,000分の252 |
| ■ 土地面積(公簿):16,340.21㎡ | ■ 所在階:3階 | ■ 間取り:2LDK |
| ■ 用途地域:第一種低層住居専用地域 | ■ 構造:鉄骨造 | ■ 築年:昭和51年4月 |
| ■ バルコニー:不明 | ■ 施工会社:熊谷組 | ■ 管理形態:自主管理 |
| ■ 規模:地上7階建て | ■ 管理会社:篠原コーポラス団地管理組合 | ■ 修繕積立金:月額17,900円 |
| ■ 分譲会社:ニチモプレハブ | ■ 管理費:月額3,500円 | ■ 町会費:月額200円 |
| ■ 管理会社:篠原コーポラス団地管理組合 | ■ E:有 | ■ 電気:一括受電方式でない |
| ■ 管理費:月額3,500円 | ■ 給水:都市ガス | ■ 給水:公営水道 |
| ■ E:有 | ■ バイク置場:月額500円 | ■ 現況:空室 |
| ■ 電気:一括受電方式でない | ■ 排水:水:公共下水 | ■ 引渡:相談 |
| ■ 駐車場:月額14,000円 | | |
| ■ 駐輪場:無償※一台につきシール100円 | | |
| ■ その他:※司法書士は当社指定となります。 | | |



株式会社アクロス・シティ 横浜支店 取引態様:売主 手数料:3%(税込)

AKROS-CITY 担当 田邊 090-5791-1883 tanabe@akros-city.co.jp

買取強化中 中古マンション・中古戸建・戸建用地 旧耐震物件・引渡猶予・即時決済可

TEL 045-264-6626 FAX 045-264-6627 〒231-0012 神奈川県横浜市中区相生町6-100

右のQRコードから!

- 物件確認
- 内見申請
- 広告承諾
- 資料請求



リフォーム工事期間中の下見・案内に関してやQRコードでの手続きが苦手な方は、直接担当までご連絡ください。